

Cable trolley / Кабельний візок

Our company has developed a cable trolley, which is designed for flexible current supply to the cargo trolley of gantry cranes KKS-10, KKS-12,5, KKL-12,5.

Нашим підприємством розроблено кабельний візок, який призначений для гнучкого струмопідведення до вантажного візка козлових кранів ККС-10, ККС-12,5, ККЛ-12,5.

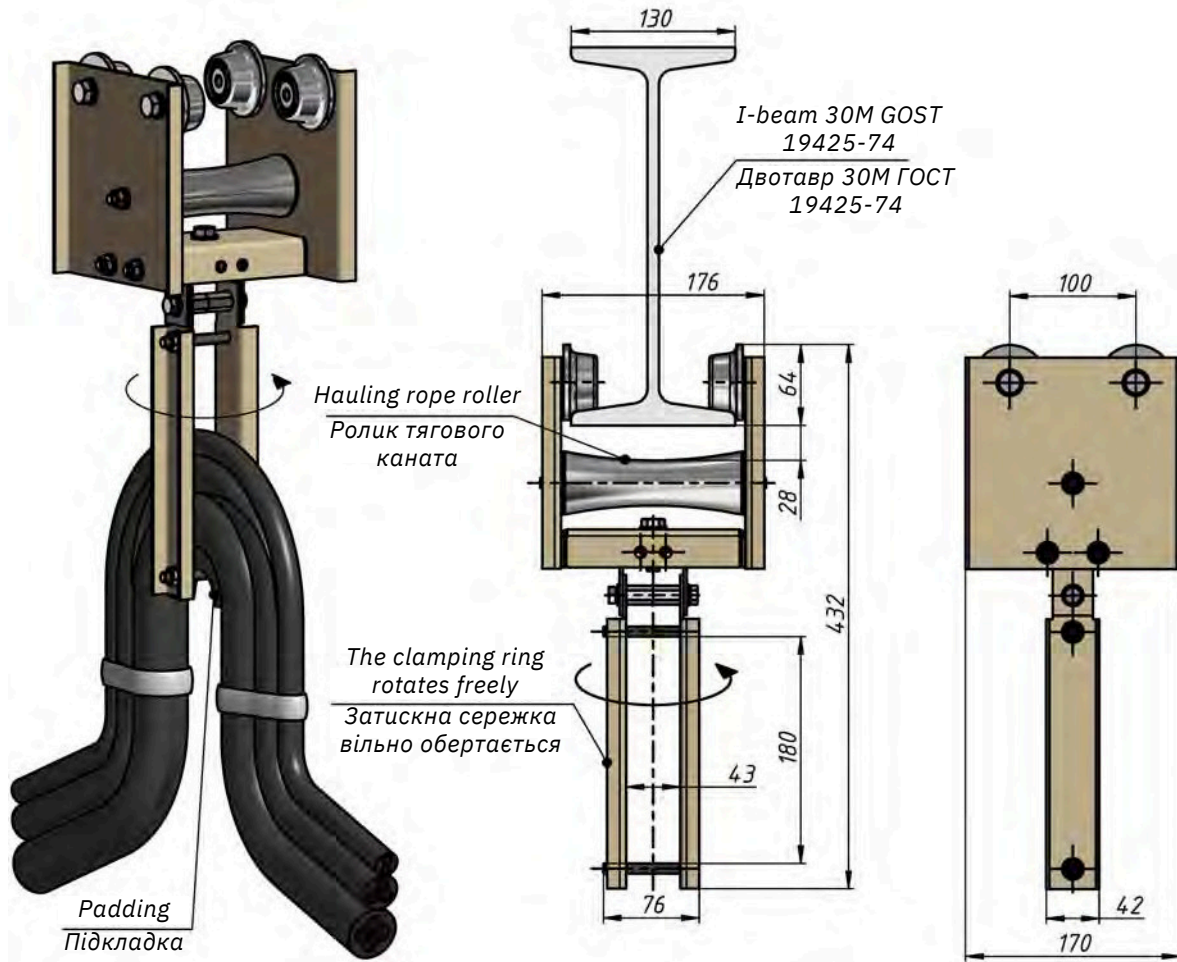

The cable trolley offers the following advantages:

- The use of four rollers eliminates the risk of the cable trolley jamming on the travel I-beam;
- A wide inner roller extends the service life of the traction rope in the cargo trolley's movement mechanism;
- Cable fixation has been optimized.

Кабельний візок має такі переваги:

- застосування чотирьох роликів усуває заклинювання кабельним візком їздового двотавра;
- широкий внутрішній ролик збільшує термін служби тягового каната механізму пересування вантажного візка;
- оптимізовано фіксацію кабелів.

Technical Specifications:

- Maximum load capacity in static condition: 98.7 kg
- Temperature range: -40 to +60°C
- Maximum permissible travel speed: 2.1 m/s
- Placement category: U1

Технічні характеристики:

- Максимальна несуча здатність у статичному стані: 98,7 кг
- Температурний режим: -40...+60°C
- Максимальна допустима швидкість переміщення: 2,1 м/с
- Категорія розміщення: У1

<i>Item</i> <i>Артикул</i>	<i>Enclosure material</i> <i>Матеріал корпусу</i>	<i>Roller material</i> <i>Матеріал роликів</i>
33041012	<i>Steel (powder coating) / Сталь (порошкове фарбування)</i>	<i>Steel / Сталь</i>
33042012	<i>Steel (powder coating) / Сталь (порошкове фарбування)</i>	<i>Galv. steel / Сталь оцинкована</i>
33045012	<i>Steel (powder coating) / Сталь (порошкове фарбування)</i>	<i>Bronze / Бронза</i>
33042022	<i>Galvanised steel / Сталь оцинкована</i>	<i>Galv. steel / Сталь оцинкована</i>
33045022	<i>Galvanised steel / Сталь оцинкована</i>	<i>Bronze / Бронза</i>
33042032	<i>Stainless steel / Нержавіюча сталь</i>	<i>St. steel / Нержавіюча сталь</i>
33045032	<i>Stainless steel / Нержавіюча сталь</i>	<i>Bronze / Бронза</i>
33045042	<i>Brass / Латунь</i>	<i>Bronze / Бронза</i>

Cable trolley / Кабельний візок

Cable trolleys are used to provide flexible power supply to the cargo trolley of a gantry crane.

Many operational gantry cranes, such as the KKS-10, KKS-12.5, and KKL-12.5 models, currently use cable trolleys that have significant drawbacks:

- **Insufficient fixation of the flexible cable**, leading to its tangling and breakage (Fig. 1).
- **Jamming of the travel I-beam**, resulting in deformation of the trolley sides (Figs. 2 and 3).

Кабельні візки використовуються для реалізації гнучкого струмопідведення до вантажного візка козлового крана.

На багатьох діючих козлових кранах типу ККС-10, ККС-12,5, ККЛ-12,5 наразі використовуються кабельні візки, які мають суттєві недоліки:

- **недостатня фіксація гнучкого кабелю**, що призводить до його заплутування й обриву (мал. 1);
- **заїдання їздового двотавра**, що призводить до деформації щік візка (мал. 2, 3).



Fig. / Мал. 1

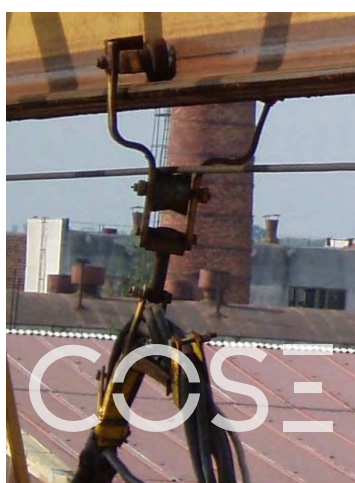

Fig. / Мал. 2



Fig. / Мал. 3