

Cable trolley / Кабельний візок

This trolley is designed to run on I-beam №10
Цей візок розрахований для руху по двотавровій балці №10

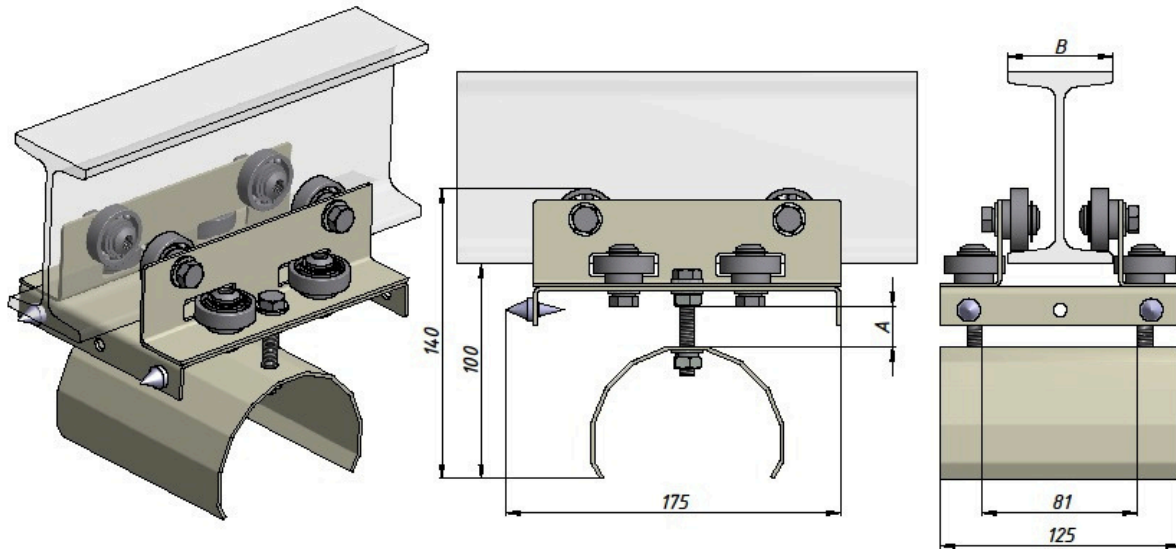

Main purpose / Основне призначення:

Cable trolleys moving along I-beams are used for flexible power supply to various production mechanisms, such as lifting and transport equipment (cranes, manipulators, cargo trolleys), transportation systems, moving platforms, etc. Cable trolleys for I-beams are divided into: standard applications, high-speed cable trolleys with high load capacity. They can be used for both indoor and outdoor operations. Cable trolley configurations: standard, outdoor installation, heavy-duty, fire and explosion-proof, high-speed.

Кабельні візки, що рухаються по двотаврових балках, використовуються для гнучкого підведення енергопостачання до різних виробничих механізмів, таких як підйомально-транспортна техніка (крани, маніпулятори, вантажні тележки), транспортні системи, рухомі платформи тощо. Кабельні тележки по двотавру поділяються на: звичайного застосування, високошвидкісні кабельні тележки з великою вантажопідйомністю. Можливе використання для роботи в приміщенні та на відкритому повітрі. Виконання кабельних тележок: стандартне, зовнішнього монтажу, важке, пожежо- і вибухобезпечне, високошвидкісне.

Specifications / Технічні характеристики:

Maximum static load-bearing capacity Максимальна несуча здатність у статичному стані	25 kg (speed dependent) 25 кг (залежить від швидкості)
Temperature mode Температурний режим	-40...+60 °C -40...+60 °C
Maximum permissible travelling speed Максимально допустима швидкість пересування	2,5 m/s 2,5 м/с
Accommodation category Категорія розміщення	N1, N2, N3 У1, У2, У3
Cable diameter (on which the trolley runs) Діаметр троса (по якому рухається візок)	10...18 mm 10...18 мм
Material Матеріал	Steel (powder coating); stainless steel Сталь (порошкове фарбування); нержавіюча сталь
A Height of the cable window Висота кабельного вікна	A=(diameter of the larger cable)+5 mm A=(діаметр більшого кабелю)+5 мм
B I-beam shelf width Ширина полиці двотаврової балки	55 mm 55 мм